

# MODELO CANCÚN

Nuevos puntos 15 julio 24

Butaca relax manual: **86,57 puntos**

Butaca relax eléctrica: **105,48 puntos**

Butaca POWER LIFT: **123,39 puntos**

DATOS LOGÍSTICOS					
ARTÍCULO	LARGO CM.	ANCHO CM.	ALTO CM.	M3	PESO KG.
manual	78	76	66	0,391	32
eléctrica	78	76	66	0,391	35
power lift	78	76	66	0,391	39

## CARACTERÍSTICAS

- Estructura de madera contrachapada.
- Asientos espuma densidad 28 kg. suave con muelles ensacados.
- Disponibles 3 opciones de relax:
  - Relax manual mecanismo apertura de palanca.
  - Relax motorizado con botonera.
  - Relax eléctrico y función POWER LIFT\*  
[\*ayuda a la incorporación de las personas]

## TAPIZADO EN STOCK

- NOLIA\*. Colores: cemento y piedra.

\*Microfibra algodónada.

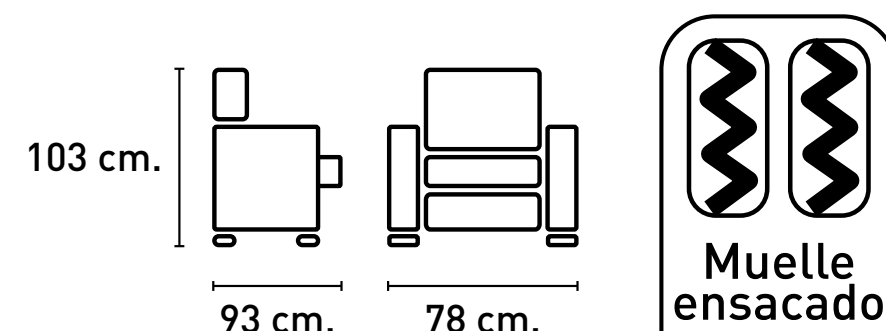

## TELA NOLIA\*

Cemento

Piedra

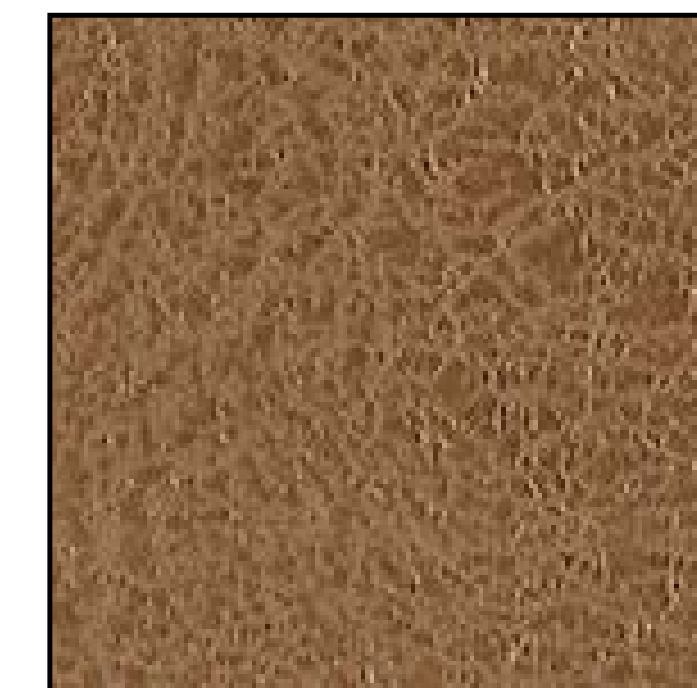

\*Microfibra algodónada.

Descarga instrucciones de montaje aquí:



Relax manual foto piedra.



Relax eléctrica foto piedra.

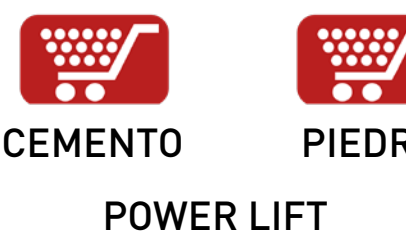

Power Lift foto cemento.